

# УСК 25.М40

## Коробка соединительная для подключения силовых кабелей питания систем электрообогрева

### Особенности и преимущества

- Удобство монтажа
- Высокая термостойкость
- Высокая механическая прочность
- Исключает риск повреждения силовых кабелей
- Не подвергается коррозии
- Имеет сертификат соответствия Таможенного союза для применения во взрывоопасных зонах

Коробка УСК 25.М40 предназначена для канализации электроэнергии при монтаже силовых кабелей, создания инженерных сетей, их модернизации и ремонта во взрывоопасных зонах.

Коробка крепится на близлежащей металлоконструкции. Коробка позволяет выполнить подключение до шести силовых кабелей.

Конструкция корпуса обеспечивает защиту от проникновения влаги и пыли IP66 и высокую коррозионную стойкость.

Применяемые клеммные наборы позволяют обеспечить подключение многожильных или одножильных проводов сечением от 2,5 до 35 мм<sup>2</sup>.

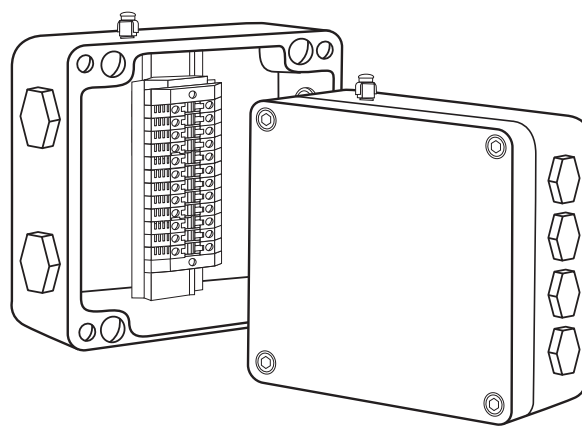

### Технические характеристики

Климатическое исполнение и категория размещения по ГОСТ 15150-69	УХЛ1
Степень пылевлагозащиты	IP66
Маркировка взрывозащиты	1Ex e IIC T3...T6 Gb X
Температурная группа взрывоопасной зоны	T6
Рабочий диапазон температур окружающей среды	-50...+55 °C
Максимальное напряжение	750 В
Максимальный ток	109 А
Габаритные размеры корпуса	250×255×120 мм
Вес коробки в максимальной комплектации	2,1 кг

### Клеммный набор

Винтовой зажим	
WDU/Ex	6 модуля 35 мм <sup>2</sup>
WDU BL/Ex	2 модуля 35 мм <sup>2</sup>
WPE /Ex	4 модуля 35 мм <sup>2</sup>

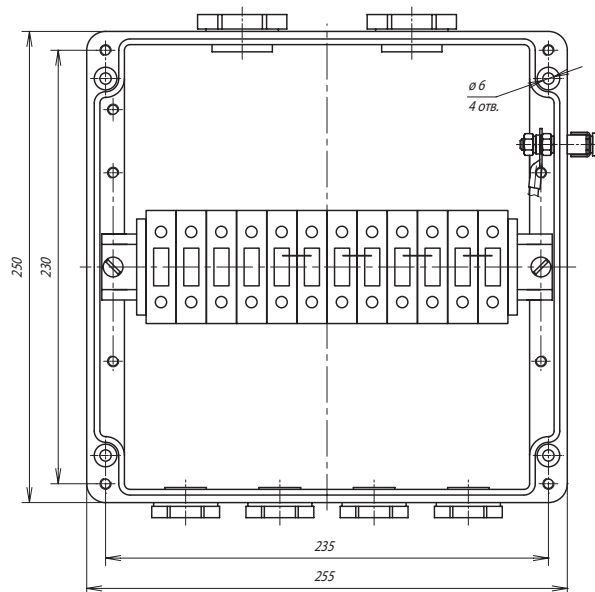
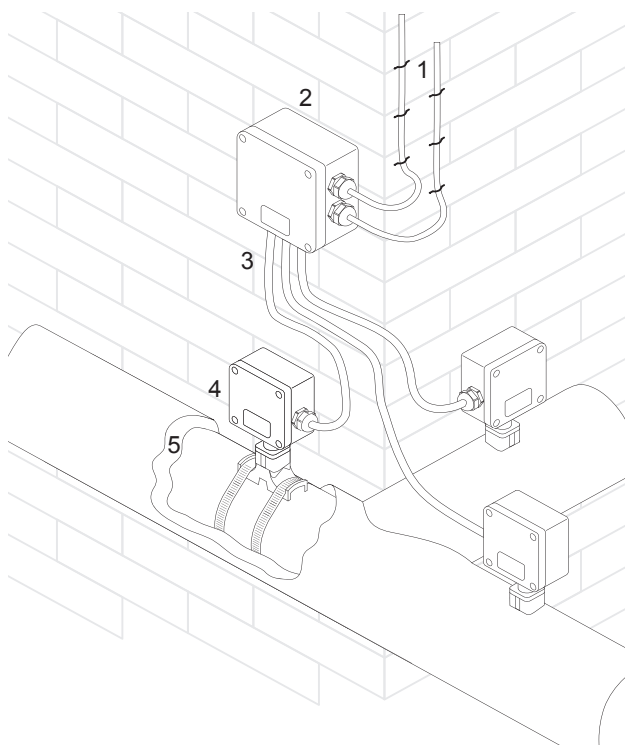

- 1 – силовой кабель
- 2 – соединительная коробка УСК 25.M40
- 3 – силовой кабель
- 4 – соединительная коробка УСК 12.H
- 5 – теплоизоляция

#### Комплект поставки

Корпус коробки УСК 25.M40 с клеммным набором	1
Заглушка M25 Ex	4
Заглушка M40 Ex	2
Кольцо уплотнительное M25 Ex	4
Кольцо уплотнительное M40 Ex	2
Перемычка с крепежом П06.06x150-00	1
Коробка упаковочная со стикером	1
Руководство по эксплуатации. Паспорт	1

#### Компоненты и комплектующие

Дополнительные изделия (заказываются отдельно):  
 Кабельные вводы, кольца заземления, контргайки и уплотнения – для непосредственного ввода кабелей питания в соединительную коробку.  
 Z-образный профиль – для крепления коробки на металлоконструкции.

#### Подробности сертификации



**Внимание!**

Сертификат соответствия требованиям Технического регламента Таможенного союза № 012/2011 «О безопасности оборудования для работы во взрывоопасных средах».

С данным типом коробки соединительной применяются:  
 - до двух вводов для подключения бронированных силовых кабелей диаметром от 23,5 до 32,2 мм;  
 - до четырех вводов для подключения небронированных силовых кабелей диаметром от 7 до 18 мм или бронированных силовых кабелей диаметром от 12 до 20 мм.  
 Техническая информация и информация для заказа кабельных вводов представлена в разделе «Аксессуары и комплектующие для монтажа», стр. 86-91.

#### Информация для заказа

##### Коробка соединительная УСК 25.M40



#### Гарантийный срок

1,5 года с момента продажи